

FOXCONTROL CONTROLES REMOTOS INDUSTRIAIS

Uma INDÚSTRIA 100% Brasileira a serviço da Indústria no Brasil!!!!!!

TEM A SOLUÇÃO!!! Fone: (41)3575-1020
foxcontrol@foxcontrol.com.br-www.foxcontrol.com.br

FOX 520-PLUS



Controle Remoto Industrial

“Aproximando o Futuro!!!!!!”
Manual de Operação

FOX-520-plus

Vista do TRANSMISSOR

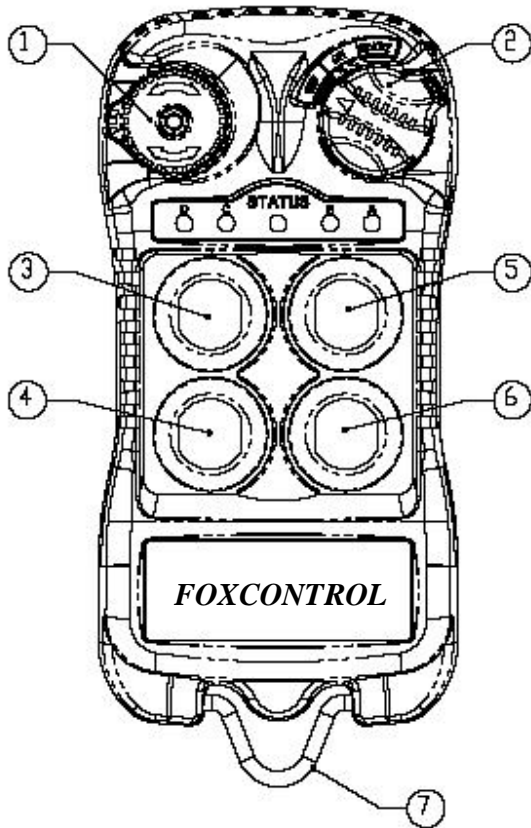

(Fig. 01)

- 1. Emergency Stop Button
- 2. Removable Power Key Switch
- 3. Push Button #2
- 4. Push Button #4
- 5. Push Button #1
- 6. Push Button #3

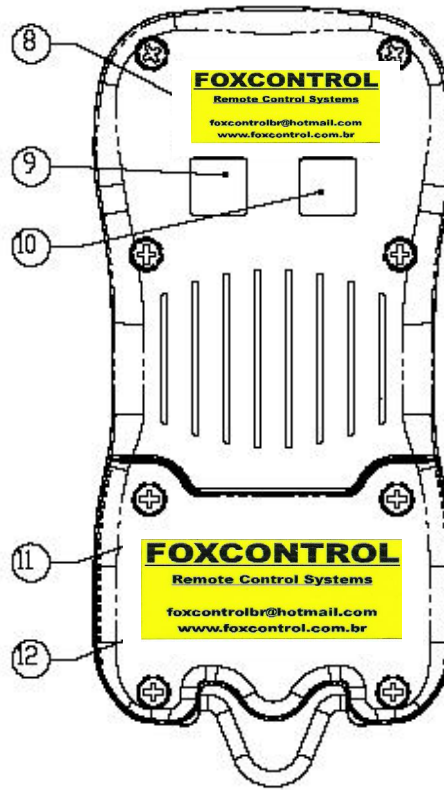

(Fig. 02)

- 7. Strap Ring
- 8. System Information
- 9. System Channel
- 10. Crane Number
- 11. Battery Cover
- 12. Approval Information

FOX-520-plus

Vista Interna da Placa do Transmissor

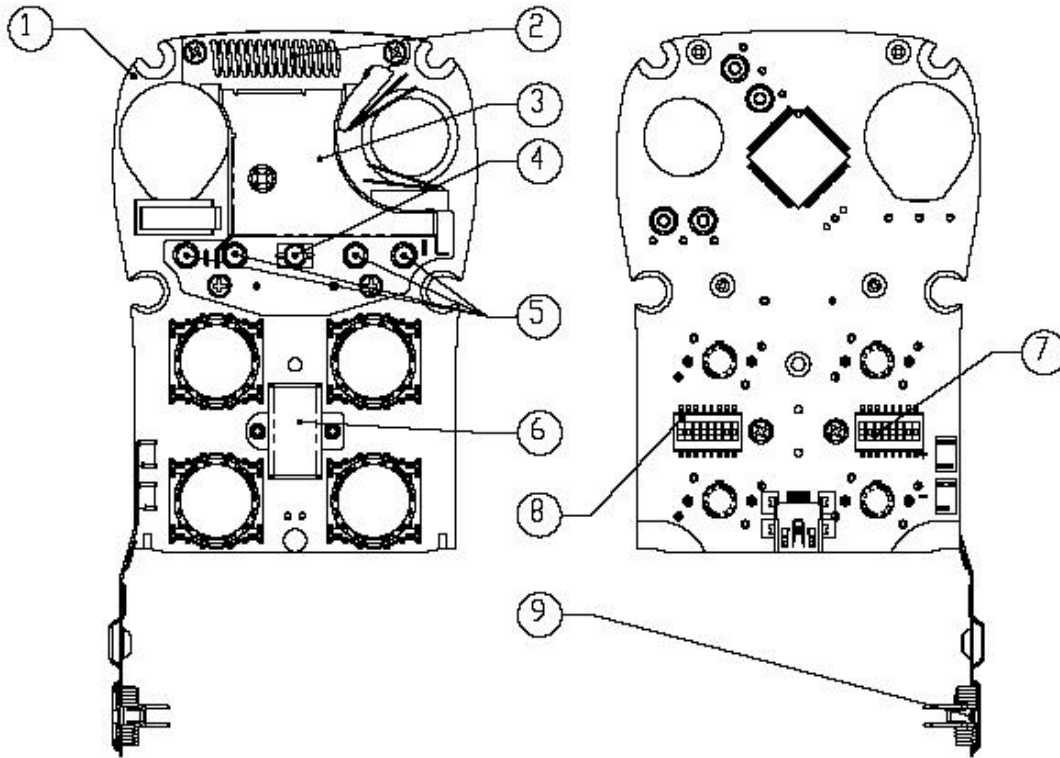

(Fig. 03)

(Fig. 04)

- 1- PLACA CODIFICADORA
- 2- ANTENA ESPIRALADA
- 3- MÓDULO DE TRANSMISSÃO
- 4- Led de "STATUS" DO TX
- 5- LEDS DAS FUNÇÕES
- 6- I-CHIP
- 7- DIP-SWITCH DE PROGRAMAÇÃO DE FUNÇÕES
- 8- DIP-SWITCH DE PROGRAMAÇÃO DE CANAIS
- 9- FLIP DAS PILHAS

FOX-520-plus UNIDADE RECEPTORA –VISTA EXTERNA

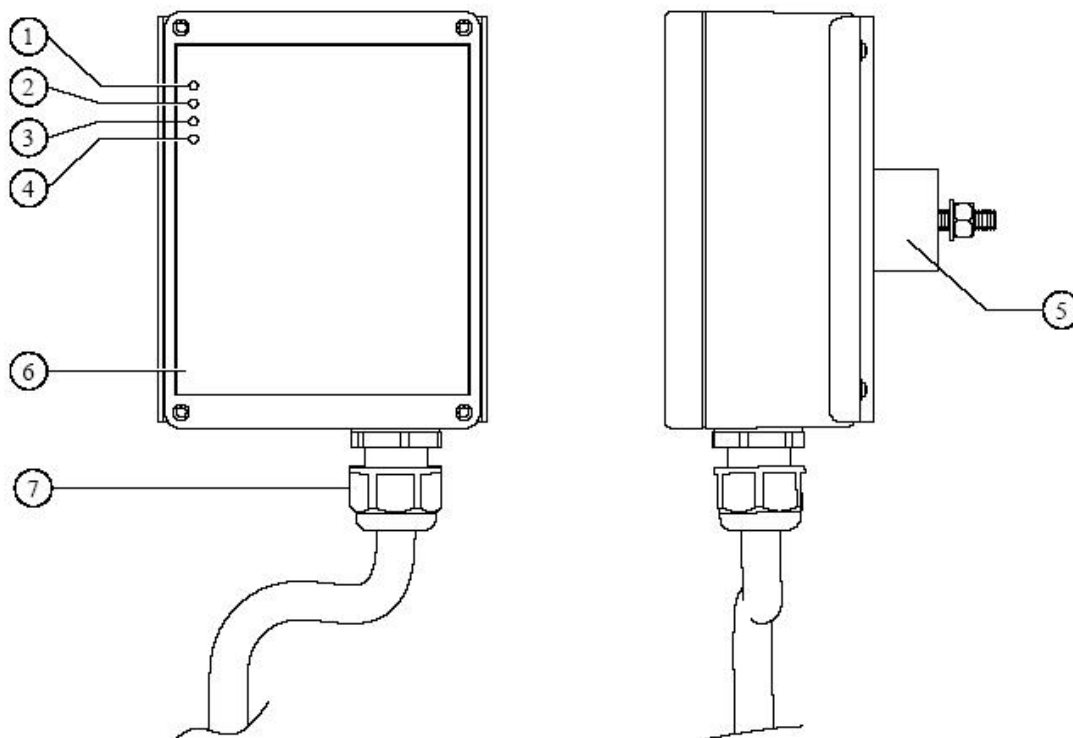

1- LED AC

2- LED STATUS

3-LED SQUASH

4- COM LED

5- COXIM DE FIXAÇÃO

6- DIAGRAMA DE CONTATOS

7- PRENSA CABOS

FOX-520-plus

UNIDADE RECEPTORA –VISTA INTERNA

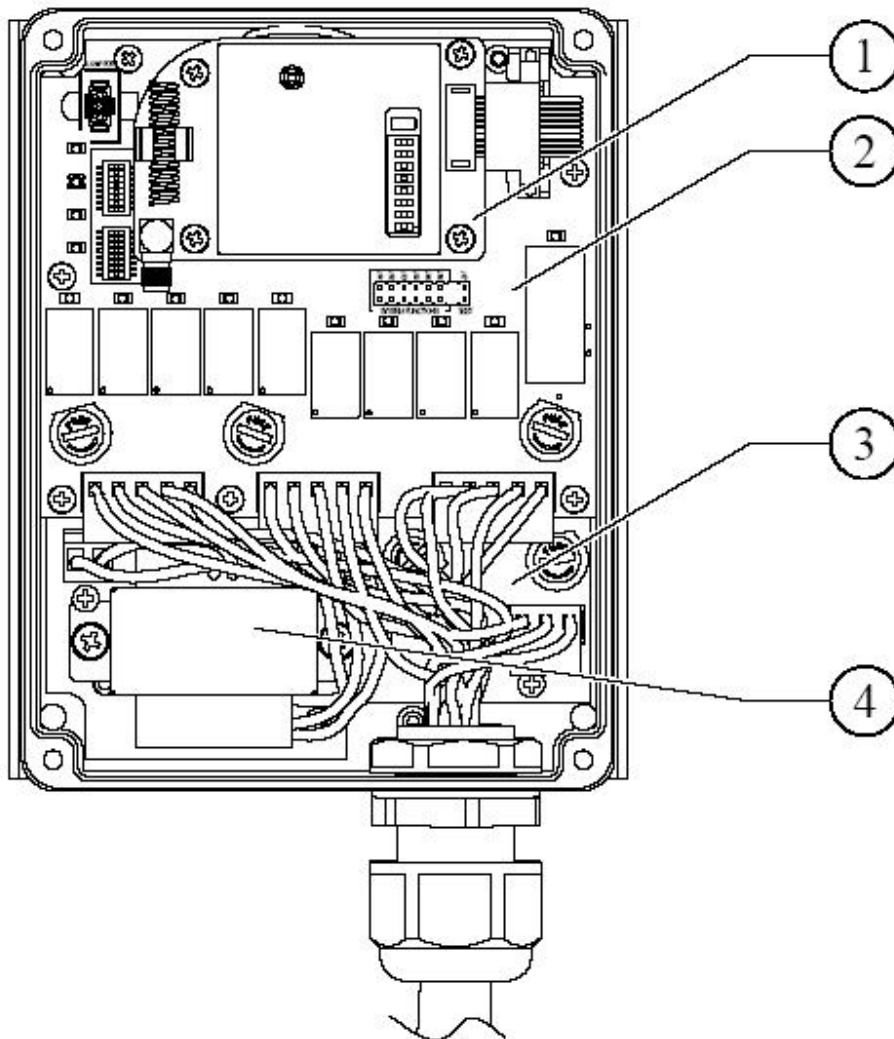

- 1- Módulo Rádio
- 2- Placa Decodificadora
- 3- Filtro AC
- 4 – Transformador

FOX-520-plus

Programações das Funções

TRANSMISSOR

A) Programação do Canal

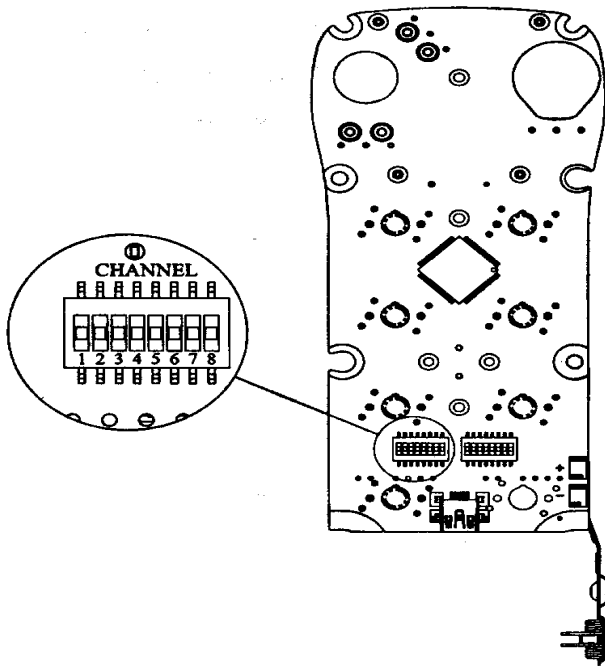

PROGRAMAÇÃO DE CANAL

Para se programar um determinado canal de transmissão no transmissor, deve-se preparar as DIP SWITCH correspondentes, que estão localizadas na parte traseira da placa do transmissor.

A DIP SWITCH que corresponde aos canais de programação é a que está situada à esquerda (a da direita refere-se a funções que serão descritas mais adiante).

Você encontrara no final deste manual um pagina contendo a A TABELA DE PROGRAMAÇÃO DE CANAIS.

Programe As Micro chaves de acordo com a tabela para obter o canal desejado.

Note que o receptor deverá ter a mesma programação que o transmissor.

Só as seis (6) primeiras micro chaves serão usadas. As demais devem ficar no "meio" = posição neutra.

(Fig. 08)

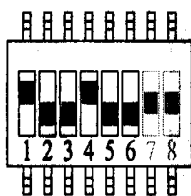

Top slot → "1" Exemplo de uma dip switch programada para o canal N° 36

Bottom slot → "0"

FOX-520-plus

Programações das Funções

TRANSMISSOR

B) Programação das Funções

CONFIGURAÇÃO PADRÃO DOS PUSH BUTTONS

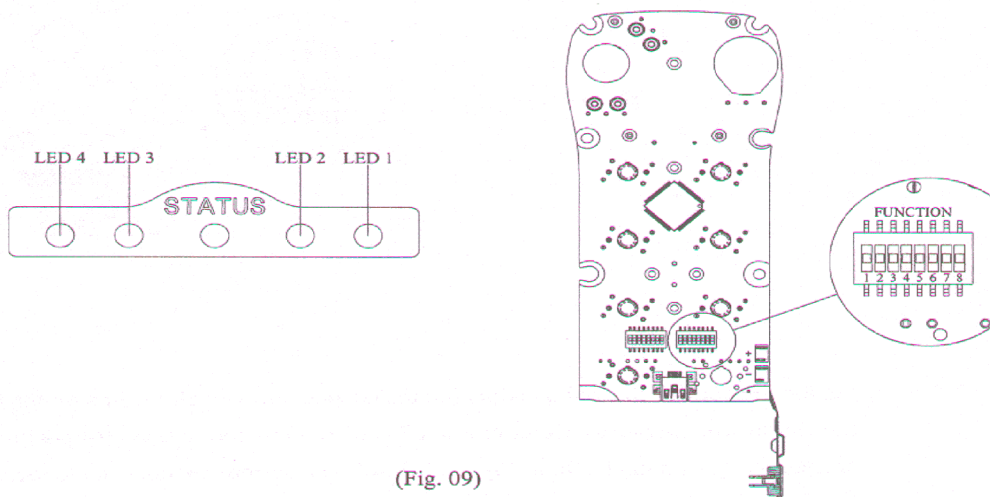

(Fig. 09)

	DIP	PB-5	PB-6	PB-7	PB-8
1	00000000	Normal	Normal	Normal	Normal
2	00000101	Normal	Normal	Normal	LED 4
3	00000110	Normal	Normal	LED 3	LED 4
4	00000111	Normal	LED 2	LED 3	LED 4
5	00001000	LED 1	LED 2	LED 3	LED 4

Os push Buttons de nº 5-6-7-8 Podem ser programadas para o modo **RETENÇÃO DO CONTATO**. Ou seja, ao invés de ser apenas um contato momentâneo, qualquer um destes botões (os quatro inferiores) pode ser programado para apara ligar com um toque e desligar com + um toque. Estas funções são especialmente úteis no caso de se desejar usar um dos push-buttons para **ILUMINAÇÃO, ELETRO-IMÃ, PINSAS ETC.** Para se obter estas funções deve-se programar a DIP SWITCH NO TRANSMISSOR conforme a tabela acima.

Observar que este é o DIP da direita. Os LEDS 1- 2 - 3- 4 indicarão a retenção quando programadas.

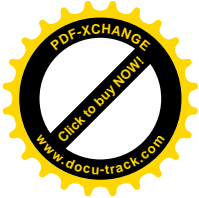
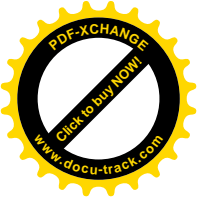

FOX-520-plus

Programações da Função **Seleção de Guincho** TRANSMISSOR

C) Programação das Funções

Quatro modalidades de seleção de guinchos combinando **PRINCIPAL E AUXILIAR** PODEM SER SELECIONADAS USANDO-SE A TABELA ABAIXO.

Sendo A o guincho AUXILIAR E B O PRINCIPAL, programe As MICRO CHAVES da DIP SWITCH CONFORME TABELA ABAIXO.

Type-A selector sequence : A → B → A → B ...
Type-B selector sequence : Off → A → B → Off → A → B ...
Type-C selector sequence : A → B → A+B → A → B → A+B ...
Type-D selector sequence : Off → A → B → A+B → Off → A → B → A+B ..

	DIP	PB-5	PB-6	PB-7	PB-8
6	00101111	Normal	Normal	A/1&2	Normal
7	00110000	Normal	Normal	B/1&2	Normal
8	00110001	Normal	Normal	C/1&2	Normal
9	00110010	Normal	Normal	D/1&2	Normal
10	00110011	Normal	Normal	Normal	A/3&4
11	00110100	Normal	Normal	Normal	B/3&4
12	00110101	Normal	Normal	Normal	C/3&4
13	00110110	Normal	Normal	Normal	D/3&4
14	00110111	Normal	Normal	A/1&2	A/3&4
15	00111000	Normal	Normal	A/1&2	B/3&4
16	00111001	Normal	Normal	A/1&2	C/3&4
17	00111010	Normal	Normal	A/1&2	D/3&4
18	00111011	Normal	Normal	B/1&2	B/3&4
19	00111100	Normal	Normal	B/1&2	C/3&4
20	00111101	Normal	Normal	B/1&2	D/3&4
21	00111110	Normal	Normal	C/1&2	C/3&4
22	00111111	Normal	Normal	C/1&2	D/3&4
23	01000000	Normal	Normal	D/1&2	D/3&4

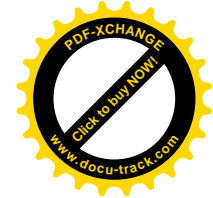
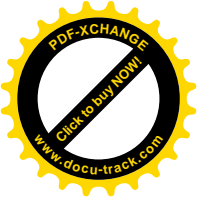

FOX-520-plus
Tabela de programação de canais

Channel	Dip Setting	Channel	Dip Setting
01	000000	32	100000
01	000001	33	100001
02	000010	34	100010
03	000011	35	100011
04	000100	36	100100
05	000101	37	100101
06	000110	38	100110
07	000111	39	100111
08	001000	40	101000
09	001001	41	101001
10	001010	42	101010
11	001011	43	101011
12	001100	44	101100
13	001101	45	101101
14	001110	46	101110
15	001111	47	101111
16	010000	48	110000
17	010001	49	110001
18	010010	50	110010
19	010011	51	110011
20	010100	52	110100
21	010101	53	110101
22	010110	54	110110
23	010111	55	110111
24	011000	56	111000
25	011001	57	111001
26	011010	58	111010
27	011011	59	111011
28	011100	60	111100
29	011101	61	111101
30	011110	62	111110
31	011111	I-CHIP	111111*

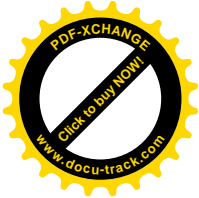
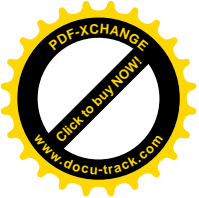

FOX 520-plus

Diagrama de saída dos relés de comando

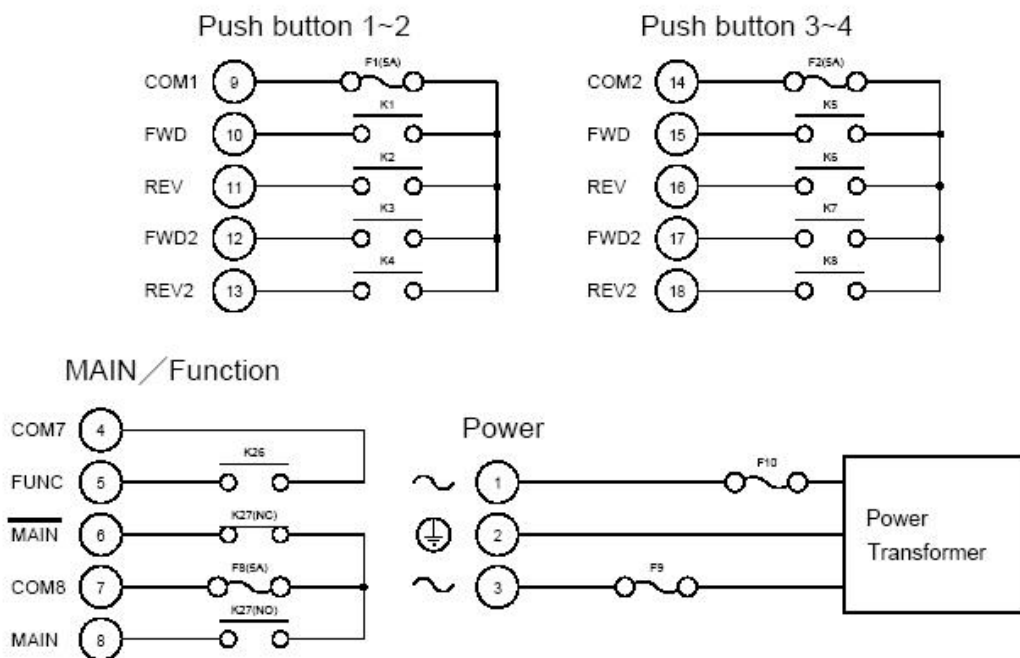

FOXCONTROL CONTROLES REMOTOS INDUSTRIAIS

Uma INDÚSTRIA 100% Brasileira a serviço da Indústria no Brasil!!!!!!

Uma Completa linha de Controles Remotos para todas as Aplicações